



## BORA DOBLE

### INSTRUCCIONES DE MONTAJE

**!** **ATENCIÓN:** La mosquitera se suministra de serie con perfil inferior, para que sea compatible con el cojinete de 16 mm que viene instalado en la barra manilla. **En el caso de que quiera utilizar la mosquitera sin perfil inferior, es necesario sustituir este cojinete por uno de 20 mm. Por lo tanto debe indicarlo en el pedido obligatoriamente. Dicho cojinete no viene instalado de serie, debe ser sustituido por el instalador, siguiendo las instrucciones A - D**

#### SISTEMA DE DESMONTAJE PARA LA SUSTITUCIÓN DEL COJÍN INFERIOR PARA GUÍA BAJA

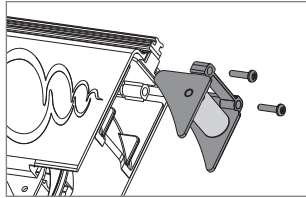

**A** Desatornillar ambos tornillos del paso cadena.

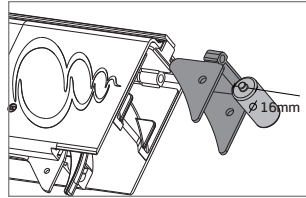

**B** Desenganchar el soporte cojín y extraer el cojín.

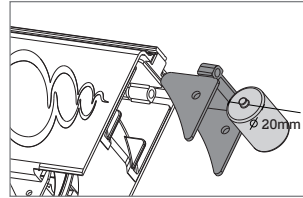

**C** Reemplazar el cojín.

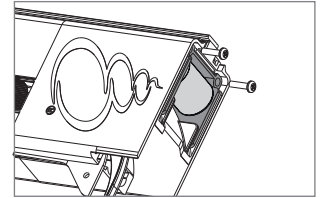

**D** Recolocar el soporte en el paso cadena y fijar.

**NOTA** La imagen representa la vista desde el interior.

Se aconseja la instalación de la mosquitera por parte de personal cualificado en el respeto de las siguientes instrucciones. Para la fijación se debe utilizar tornillos o tacos adecuados al tipo de soporte/pared donde irá instalada la mosquitera. Cerciorarse que ambas sean paralelas y la pared esté recta; en caso de que la pared no estuviera cuadrada, deberá efectuar las necesarias regulaciones para garantizar paralelismo y que los perfiles de la mosquitera estén rectos.

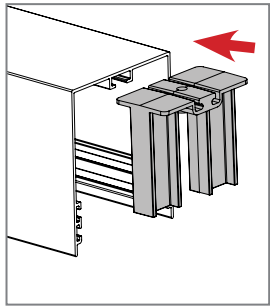

**1** Insertar el enganche central en la guía superior.

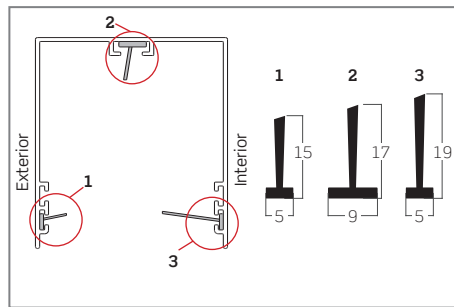

**2** Insertar los cepillos de los dientes en la guía superior. **¡ATENCIÓN!** El cepillo de dientes número 3 debe ser insertado en el lado de la guía en la parte interior y el 1 a la parte exterior.

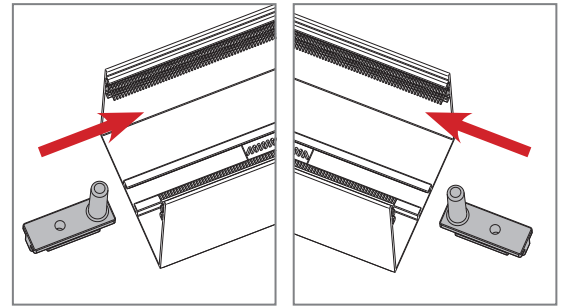

**3** Insertar las bayonetas superiores en la guía superior.

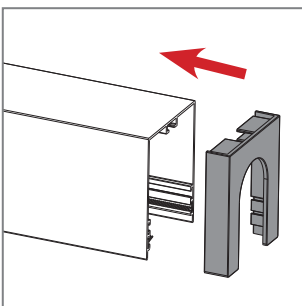

**4** Enganchar los tapones embellecedores a la guía superior.

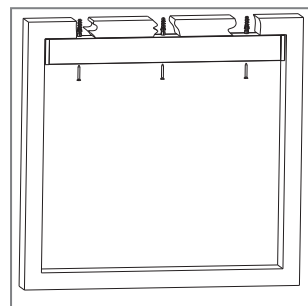

**5** Fijar la guía superior al hueco haciendo agujeros.

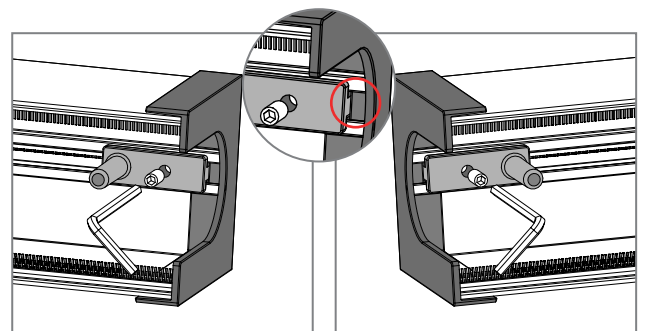

**6** Coloque la bayoneta superior en contacto con el tapón (la pestaña - en rojo - actúa como una plantilla) y luego solo fíjelo con el tornillo.

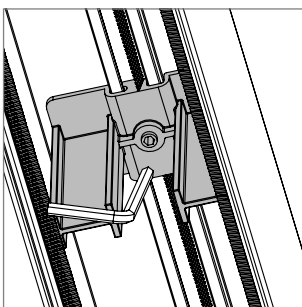

**7** Llevar el enganche en el centro y fijarlo con el tornillo.

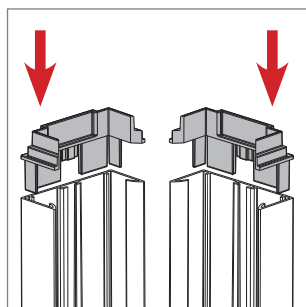

**8** Enganchar los tapones embellecedores a los extremos superiores del perfil.

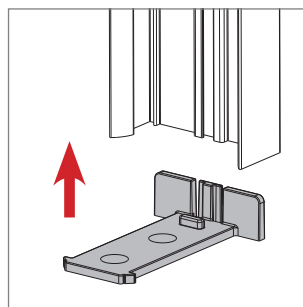

**9** Coloque el gancho inferior en ambas marcas laterales.

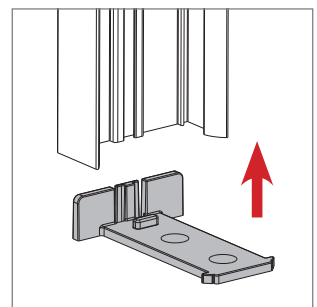

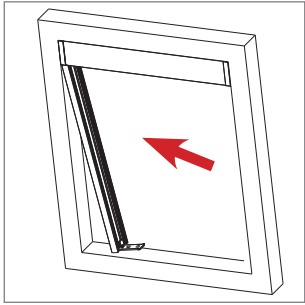

**10** Insertar los perfiles laterales dentro de la guía superior y hacer que se adhieren a la pared.

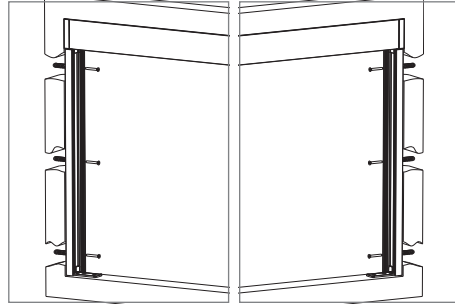

**11** Fijar los perfiles laterales.

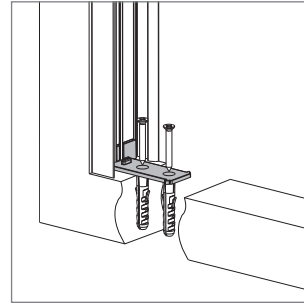

**12** Fijar el enganche al hueco.

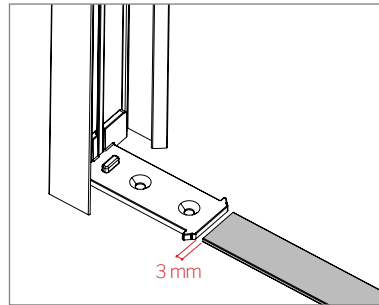
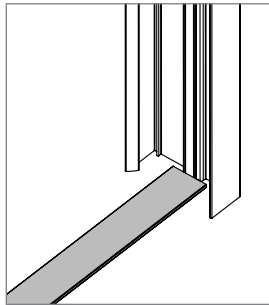
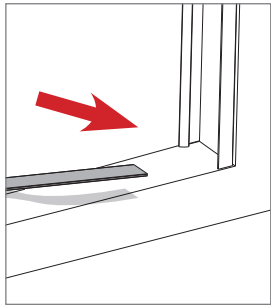

**13** Retire la película protectora del adhesivo de doble cara de la guía inferior, coloque la guía entre los dos perfiles laterales. **Coloque la guía en el borde dejando un margen de 3 mm desde el gancho inferior.**

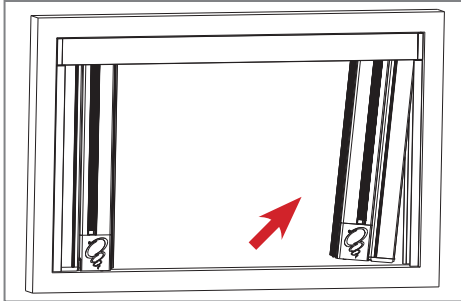
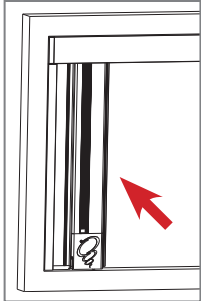

**14** Insertar las hojas de la mosquitera bajo la guía superior enganchandolas a las bajonetas y llevarlas hacia la pared.

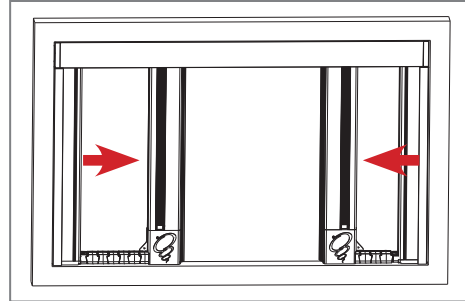

**15** Asegurarse del correcto funcionamiento de la mosquiteras llevando las dos barras manillas hacia el centro.



## INFORMACIÓN SOBRE EL PRODUCTO

### USO • MANTENIMIENTO • GARANTÍA

El presente documento constituye parte integrante del producto y está destinado a todos los que se disponen a utilizar el mosquitero en calidad de usuarios, instaladores y encargados de mantenimiento.

En el documento se enumeran todas las instrucciones, que respetan la "Directiva Máquinas", para un uso, instalación y mantenimiento correctos de la mosquitera que evite posibles daños a las personas y también a la mosquitera.

#### MV LINE le felicita por la compra de esta mosquitera.

Esta guía le permitirá apreciar las ventajas de esta mosquitera y la ayudará a orientarse en las fases de instalación, uso y mantenimiento. La empresa se reserva el derecho de aportar modificaciones parciales o totales al producto sin previo aviso y declina cualquier responsabilidad por los eventuales datos inexactos o incompletos. Esta guía es de propiedad de MV LINE.

**Está severamente prohibida la reproducción, incluso parcial, sin la previa autorización de la MV LINE.**

#### DESTINO DE USO

La mosquitera está destinada a funcionar como pantalla y protección contra la intrusión de insectos en el local o en el ambiente en que está colocada. Cualquier uso distinto al indicado debe considerarse impropio. El fabricante no puede ser considerado responsable de los eventuales daños causados por usos impropios, erróneos e irracionales.

#### EMBALAJE, DESPLAZAMIENTO Y TRANSPORTE

- las mosquiteras están embaladas en bolsas transparentes de cartón y polietileno a fin de protegerlas durante el transporte.
- la mosquitera se puede transportar a mano y no necesita herramientas especiales para el desplazamiento.
- actúe con absoluta cautela para excluir cualquier posible daño a la mosquitera.
- una vez quitado el embalaje asegúrese de que la mosquitera está íntegra verificando que no haya partes visiblemente dañadas. En caso de duda no use la mosquitera y contacte con el proveedor.

#### ¡¡¡ATENCIÓN!!!

¡Los elementos que componen el embalaje no deben ser dejados al alcance de los niños!

#### USO

Evite que los niños realicen operaciones de maniobra (apertura y cierre de la mosquitera).

#### MANTENIMIENTO

Limpie periódicamente las partes magnéticas con un trapo húmedo.

- en caso de fricción lubrique los cojinetes con un spray de silicona.
- todas las actividades de mantenimiento extraordinario deben ser realizadas por personas adecuadamente adiestradas.
- es posible sustituir cualquier componente de la mosquitera dirigiéndose al distribuidor o a la MV LINE.

#### DESMONTAJE Y ELIMINACIÓN

Antes de desmontar la mosquitera consulte las instrucciones relativas al montaje. La mosquitera no está fabricada con materiales considerados peligrosos. No hay especiales indicaciones para el desguace y la eliminación.

#### GARANTÍA

A fin de que tengan efecto todas las condiciones de garantía no inter venga autónomamente en el desmontaje de piezas o accesorios que podrían parecer fuera de funcionamiento. En lugar de ello contacte el proveedor, que le prestará asistencia y el recambio de las partes. La garantía incluye la sustitución integral o parcial de la misma cuando se verifican defectos de funcionamiento debidos a vicios de fabricación y excluye, en cambio, los daños y el deterioro causados por el cliente.

Para poder disfrutar de la garantía **es necesario transcribir en el espacio blanco que figura debajo el CÓDIGO MOSQUITERA que figura en la etiqueta del cajón (ver facsímil fig. 1) y alegar la correspondiente prueba de compra (recibo fiscal o factura).**

**Esta mosquitera está garantizada por MV LINE por un periodo de 24 meses.**

Código a transcribir:



Busca y transcribe el código que figura en la etiqueta colocada en el cajón, tal y como aparece en la imagen del ejemplo.



### DoP

El abajo firmante representa al siguiente fabricante:

**MV LINE s.p.a.**

Via Umbria - Lotto 69 70021 Acquaviva delle Fonti (BA)

Declara a continuación que el producto:

## BORA DOUBLE

Clase de Resistencia al Viento: **NPD**

también es conforme a lo previsto por las siguientes directivas comunitarias (incluidas todas las modificaciones aplicables):

Directiva máquinas 89/392/CEE y Norma UNI EN 13561 apéndice ZA.1

Año en que se fijó la marca: 2017.

Acquaviva delle Fonti, 01.03.2017

**CE EN 13561 17**

MV LINE s.p.a.  
Via Umbria - Lotto 69 70021  
Acquaviva delle Fonti (BA)  
Producto: MOSQUITERA  
Clase: NPD

Firma

Paolo Montanaro  
(Administrador único)